

Montageanleitung Führungslager

Dargestellte Version dient zur Veranschaulichung und ist auf alle Führungslagertypen sowie Führungen gleichermaßen anzuwenden.

Führungslagertypen: TFL, TFL, TFLPE, TFLPE, FL, FLPE, WFL, WFLPE, UFL, UFL, UFLPE, UFLPE

Führungen: FW, FK, FL

Diese drei Führungstypen müssen mit dem Sekundärstahlbau verschweißt werden.

Bitte beachten Sie die jeweilige Ausführung Ihrer Führungstypen und wenden Sie diese sinngemäß an.

Schweißnahtstärke:

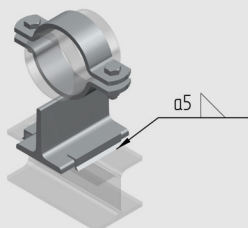

Führungswinkel FW

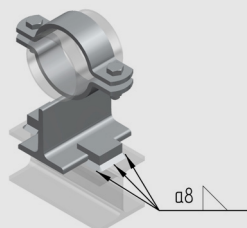

Führungsknagge FK

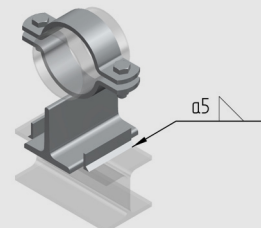

Führungsleiste FL

Die Winkel, Knaggen und Leisten müssen lt. Zeichnung mit je 5 mm Spalt verschweißt werden.

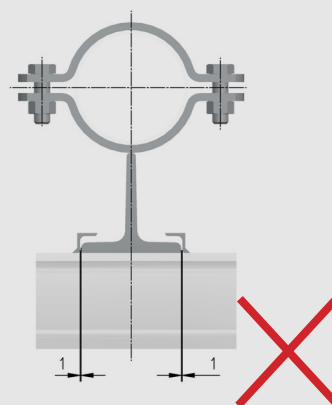
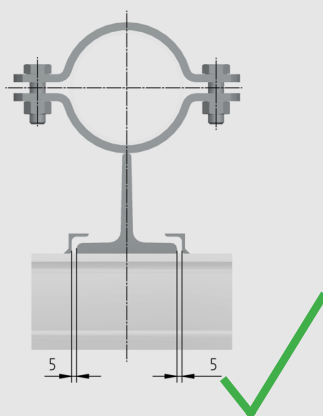

Die im Katalog angeführten max. Kräfte von Führungswinkel, Führungsknagge und Führungsleiste kommen nur zur Geltung, wenn diese wie oben beschrieben, verschweißt werden.

Durch die oben genannten Montagehinweise hält sich die Firma Rohrbefestigungen Hammerschmid GmbH im Falle eines Schadenfalles durch nicht beachten der Vorgaben schadfrei.